

Foglio istruzioni / *Instruction sheet* / ИНСТРУКЦИЯ ПО МОНТАЖУ
 FIS3570.000
 Rev. 01 - 03/2026

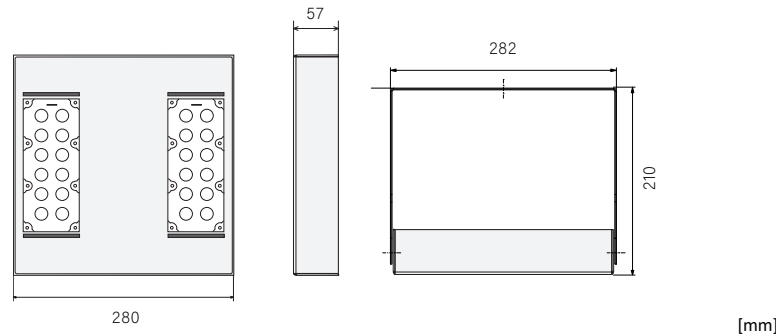

[mm]

CODICE/CODE Код	DESCRIZIONE/DESCRIPTION Описание	PESO/WEIGHT (Kg) Вес
357SW01840W.2043	Super wide 120° LM12 840 43W 500mA	4,22
357SW01840W.2065	Super wide 120° LM12 840 65W 700mA	4,22
3579001840W.2043	90° LM12 840 43W 500mA	4,22
3579001840W.2065	90° LM12 840 65W 700mA	4,22

AVVERTENZE - WARNINGS - Предупреждения



La sorgente luminosa di questo apparecchio di illuminazione deve essere sostituita solo da personale qualificato.
The light source of this luminaire shall only be replaced by a qualified person.
 Источник света этого светильника должен быть заменен только квалифицированным персоналом.

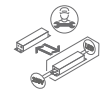

L'alimentatore di questo apparecchio di illuminazione deve essere sostituito solo da personale qualificato.
The driver of this luminaire shall only be replaced by a qualified person.
 Электропитание этого светильника следует заменять только квалифицированным персоналом.

IP65

Protetto contro polvere e getti d'acqua.
Dust-tight and protected against water jets.
 Защита от струй пыли и воды.



Distanza minima dagli oggetti illuminati 1,5m.
Minimum distance from lighted objects 1,5m.
 Минимальное расстояние от освещенности объектов 1,5m.



Il prodotto deve essere smaltito in modo differenziato in conformità alle leggi nazionali in vigore.
Dispose of luminaire in accordance with applicable regional regulations.
 Продукт должен быть утилизирован в соответствии с действующими региональными правилами.



Apparecchio di illuminazione destinato esclusivamente all'uso in ambienti interni.
Luminaire only suitable for application in interior spaces.
 Оборудование для освещения, предназначенное исключительно для внутреннего использования.



Pericolo di scossa elettrica. Prima di eseguire interventi di manutenzione e di montaggio, separare l'apparecchio di illuminazione dalla rete e verificare l'assenza di tensione.
Danger of injury from electric shock. Disconnect the luminaire before mounting or carry out maintenance work, and check it is not live.
 Опасность травмы от поражения электрическим током. Отключите светильник перед монтажом или выполните ремонтные работы, и проверьте его не живут.



Queste istruzioni devono essere conservate con cura per ogni ulteriore consultazione.
These instructions must be conserved for any further consultation.
 Эти инструкции должны быть тщательно сохранены для дальнейших консультаций.



Questo apparecchio contiene una sorgente luminosa in classe energetica C-D
This luminaire contains a C-D energy class light source
 Это устройство содержит источник света в энергетическом классе C-D



Istruzioni di sostituibilità
Replaceability instruction

REFUEL

Foglio istruzioni / *Instruction sheet* / ИНСТРУКЦИЯ ПО МОНТАЖУ



Attenzione / **Attention** / Внимание

Prima di alimentare controllare l'installazione e le connessioni secondo quanto indicato in questo foglio istruzioni

Before powering up, check if the installation and connections are as indicated in this instruction sheet

Перед тем, как кормить, убедитесь, что установка и соединения являются вторыми, когда указано в этом листе инструкции

